

LE RÈGLEMENT DE BASKET



Le Basketball est aujourd'hui dans le top 10 des sports les plus pratiqués en France. D'origine Américaine, ce sport à connu différents évènements en France et à l'international qui ont conduit à sa renommée. Il s'agit, ici, simplement de survoler les règles du jeu du basketball.

Vous trouverez plus de détails sur le site de la Fédération Française de basketball.

AU SOMMAIRE :

- Le terrain de basketball
- Les paniers de basketball
- Les tailles des ballons de basketball
- Les catégories d'âges au basketball

Le terrain de basketball

Le terrain de jeu est une surface de 15 m de large et de 28 m de long. La mesure est prise à l'intérieur des lignes, celles-ci délimitent le terrain. Le terrain est divisé en 2 parties par la ligne médiane. Sur cette ligne se trouve le cercle central, il a un rayon de 1.80 m. Ce cercle central est utilisé pour les engagements.

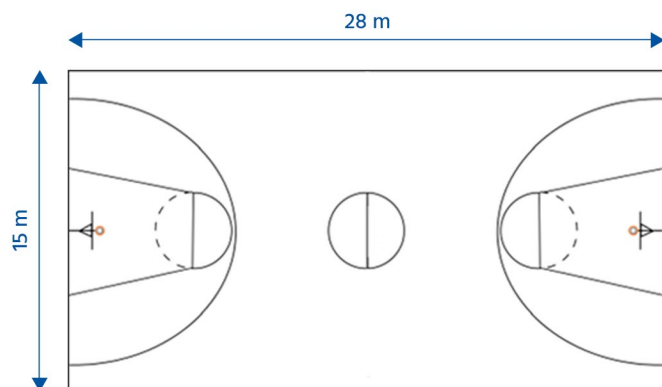

Sous chaque panier se situe la raquette. Cette zone restrictive est composée d'un rectangle qui part de la ligne de fond et de la ligne des lancers francs située à 5.80 m de la ligne de fond. Au bout de cette zone, un demi-cercle de 1.80 m de rayon est tracé.

Au-delà de cette zone de terrain, on trouve la ligne des 3 points. Elle est à 6.75 m de panier (de sa projection au sol) pour la partie circulaire et elle est parallèle aux lignes de touches sur les côtés, à 90 cm de celles-ci. Cette ligne ne fait pas partie de la zone des 3 points. (à noter en NBA, la distance est de 7.23m).

Les paniers de basketball



La hauteur des cercles est de 3.05 m. Le panneau rentre dans le terrain sur 1.5 m et le centre du cercle est 37.5 cm en avant de celui-ci. Le diamètre intérieur du cercle doit être entre 450 et 459 mm au maximum.

Les panneaux ont une dimension standard de 1800 x 1050 mm. Ils ont un marquage blanc si le panneau est transparent et noir si le panneau est blanc. Les lignes font 50 mm de largeur. Il y a un rectangle supplémentaire au niveau de l'anneau d'une dimension extérieure de 590 x 450 mm.

Le cercle doit être en fer plein de diamètre 16 à 20 mm et peint en orange. Il doit être fixé sur la structure portant le panneau pour une plus grande solidité et rigidité de l'ensemble.

Le filet doit être en maille blanche et d'une longueur de 400 mm au minimum et de 450 mm au maximum. Une de ses fonctions est de freiner la chute du ballon lorsqu'il passe dans l'anneau. Sur la partie accrochée au cercle, le filet doit être suffisamment rigide pour ne pas se retourner au travers de l'anneau.

Il existe aussi des protections de panneaux et de structure pour protéger les joueurs en cas de chocs. Ces protections doivent être d'une même couleur.

Les tailles de ballons de basketball

Le ballon de basket doit évidemment être parfaitement rond avec un fort potentiel rebondissant. La technique de fabrication des ballons de basket est spécifique. Une vessie est fabriquée en butyle avec des ajouts de matière à l'opposé de la valve pour compenser le poids. Cette vessie est entourée de fil nylon afin de lui donner une parfaite sphéricité, plusieurs kilomètres de fil de nylon sont nécessaire pour réussir cette opération.

TAILLE	CIRCONFÉRENCE	POIDS	CATÉGORIE	ÂGE	GONFLAGE
7	75 à 78 cm	560 à 650 g	Minimes à séniors	+ de 14 ans	de 0,50 à 0,60 bars
6	72 à 74 cm	530 à 550 g	Féminin, minimes à séniors	+ de 14 ans	de 0,50 à 0,60 bars
5	69 à 71 cm	450 à 500 g	Poussins	7 à 13 ans	de 0,50 à 0,60 bars
3	55 à 60 cm	300 à 400 g	Initiation baby-basket	- 7 ans	de 0,50 à 0,60 bars

Si le ballon est en synthétique haut de gamme ou en cuir, les panneaux sont collés sur la carcasse nylon. Si le ballon est en caoutchouc, le ballon est moulé avec les panneaux.

Les catégories d'âges au basketball

ÂGE	CATÉGORIES
- de 6 ans	Ecoles de basket, baby-basketteurs
7 à 8 ans	Mini-poussins et mini-poussines
9 à 10 ans	Poussins et poussines
11 à 12 ans	Benjamins et benjamines
13 à 14 ans	Minimes
15 à 17 ans	Cadets et cadettes
+ de 18 ans	Seniors masculins et féminins